

Gebruikers Handleiding

Bedankt dat u onze infrarode sauna
heeft gekozen!

Inhoud

Inleiding.....	2
Voordelen.....	3
Opties.....	3
Vereisten voor de installatie.....	4
Instructie.....	8
Waarschuwingen.....	9
Het oplossen van problemen.....	10
Onderhoud.....	11

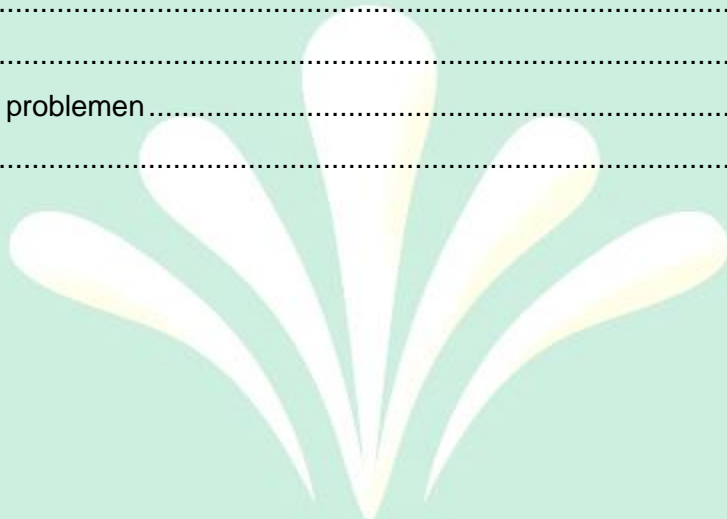

Fonteyn

OUTDOOR LIVING MALL

Inleiding

Wij feliciteren u met uw aankoop van uw infrarode sauna. Duizenden gebruikers genieten iedere dag van de voordelen van een infrarode sauna. Infrarode sauna's helpen met het verbranden van calorieën, het verminderen van giftige stoffen en het verminderen van pijn. Nu kunt u genieten van de voordelen van infrarode warmte in uw eigen huis.

Wij streven ernaar om superieure gezondheid producten te leveren tegen een betaalbare prijs. Onze lijst met klanten groeit elke dag en we geloven dat uw succes ons succes is. Ons personeel heeft meer dan 15 jaar van gecombineerde professionele ervaring en staat klaar om u te voorzien van een uitstekende klantenservice.



Fonteyn

OUTDOOR LIVING MALL

Voordelen

Het verminderen van de pijn:

De infrarode stralers van de sauna versnellen de bloedsomloop en leven meer zuurstof aan het lichaam. Verhoogde bloedcirculatie vermindert ontstekingen, verlicht de pijn en versnelt het herstel. Infrarode sauna's zijn ook gebruikt om bursitis, reuma, artritis en aambeien te behandelen. Verhoogde bloedcirculatie vermindert niet alleen interne kwalen, maar ook huidaandoeningen zoals psoriasis, eczeem en littekens. Goede circulatie is essentieel voor een soepele en stevige huid.

Het verbranden van calorieën en vet:

De infrarode stralers van de sauna elimineren extra zout en onderhuids vet. De stralers verbranden 600 calorieën in een half uur, een half uur joggen verbrand 300 calorieën en een half uur fietsen verbrand 225 calorieën.

Het ontspannen van je lichaam en geest:

Gebruik de ingebouwde CD speler om te luisteren naar uw favoriete muziek om te ontspannen en verminderen van stress. Infrarode sauna's verbeteren ook slapeloosheid en andere stress aandoeningen.

Het verminderen van toxines en verbeteren van de huid:

Zweten in een lagere temperatuur omgeving activeert de zweetklieren en verdrijft giftige stoffen uit de huid.

Opties

1. Een hoge kwaliteit vakmanschap
2. Automatische thermostaat voor een constante temperatuur
3. Tijd en buzzer, buzzer gaat 5 minuten voor het einde van het ingestelde programma af.
4. Digitale sensor en thermometer
5. Infrarode verwarmingsbuizen
6. AM/FM autostereo/CD speler en luidsprekers(kamer stijl model)

Vereisten voor de installatie

1. Sluit geen andere apparaten aan op stopcontact waar u de sauna aangesloten hebt.
2. Installeer de sauna op een volledig vlakke vloer
3. Spuit geen water op de buitenkant, indien de ondergrond vochtig is dient u de sauna te verhogen.
4. Bewaar geen ontvlambare voorwerpen of chemische stoffen in de buurt van uw sauna.

Installatie

1. De opbouw van de infrarode sauna.

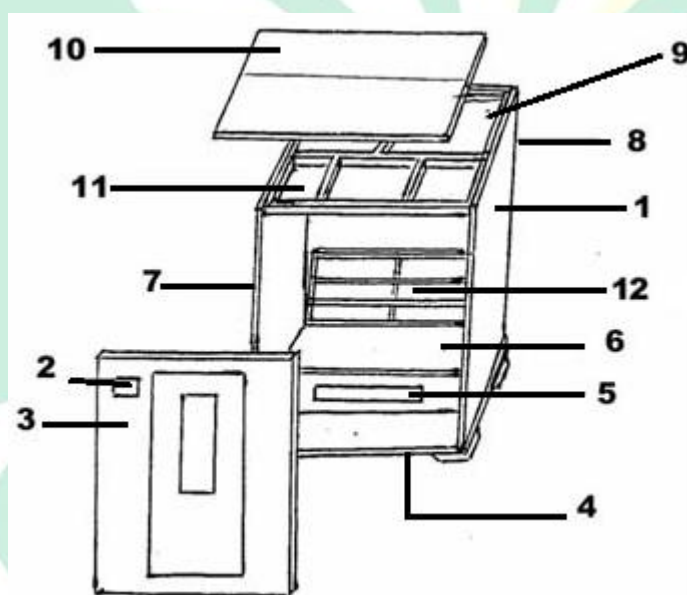

1.	rechter zijde
2.	digitaal paneel
3.	voorzijde
4.	bodemplaat
5.	been straler
6.	zitbank
7.	linker zijde
8.	achter zijde
9.	interne bovenplaat
10.	externe bovenplaat
11.	elektronisch controle paneel
12.	rugleuning

2. Een sauna is verpakt in twee dozen. Controleer C/NO op de beide verpakkingen of ze het zelfde zijn, wanneer ze niet hetzelfde zijn verzoeken wij u om contact op te nemen met ons. (3-persoons sauna, hoek sauna en een 4-persoons sauna zijn verpakt in drie dozen & een 1-persoons sauna en 2-persoons sauna zijn verpakt in twee dozen)

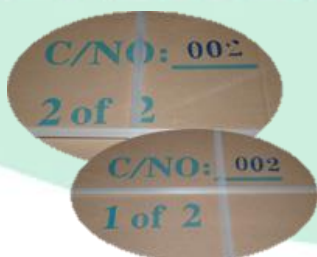

3. Controleer of alle benodigde materialen in de dozen verpakt zijn. Zie bijlage onderdelen lijst.

4. Plaats de bodemplaat(no. 4). in de gewenste locatie van uw sauna en zorg ervoor dat de voorkant naar de juiste plaats wijst
5. Plaats de achterzijde(no. 8) op de bodemplaat, zorg ervoor dat deze loodrecht staat.
6. Plaats de linkerzijde(no. 7) op de bodemplaat tegen de achterzijde aan.



7. Sluit de beide zijdes met het slot maar wacht met vergrendelen totdat de voor- en rechterzijde op de bodemplaat staat.
8. Plaats de rechterzijde op de bodemplaat tegen de achterzijde aan(no. 1), zorg ervoor dat alle zijden haaks op elkaar staan, vergrendel de sloten
9. Schuif de beenstraler in de sleuven die aan de linker- en rechterzijde zitten.



10. Maak de kabel van de beenstraler vast aan de kabel die uit de achterzijde komt.
11. Plaats de zitbank(no. 6) horizontaal op de latjes die aan de linker-, rechter- en achterzijde zitten
12. Plaats de rugleuning(no. 12) tegen de achterzijde en schroef deze vast.



13. Plaats de voorzijde haaks op de bodemplaat en de rechter- en linkerzijde. vergrendel de sloten, wees voorzichtig met de glazen deur om schade te voorkomen.



14. Haal de autostereo/CD speler(no. 2) uit de verpakking en controleer of alle onderdelen aanwezig zijn. zet de stereo in het frame op de voorzijde. Schroef vervolgens de bijgevoegde stereo-ondersteuning aan de stereo-installatie.



15. Plaats de interne bovenplaat(no. 9) op alle zijdes, zorg ervoor dat geen enkele kabel klem zit tussen de bovenplaat en de zijdes.
16. Tijdens het plaatsen van de bovenplaat moet u de kabels in de daarvoor bestemde gaten stoppen. Al deze kabels leiden naar de controller op de interne bovenplaat.
17. Alle infrarode stralers zijn voor gemonteerd. Sluit alle kabels en aansluitingen aan op de overeenkomstige uitgangen op de interne bovenplaat. Zorg ervoor dat alle kabels goed zijn aangesloten, wanneer een kabel niet goed is aangesloten werkt de sauna niet naar behoren.



18. Steek de kabels van de luidsprekers, temperatuur sensor, controle paneel en de stereo door het gat bij de ventilator op de externe bovenplaat.
19. Al deze kabels dient u te verbinden met de juiste uitgangen van de stereo, temperatuur sensor, controle paneel en de radio antenne. Zorg ervoor dat al deze kabels goed zijn aangesloten, wanneer een kabel niet goed is aangesloten werkt de sauna niet naar behoren.

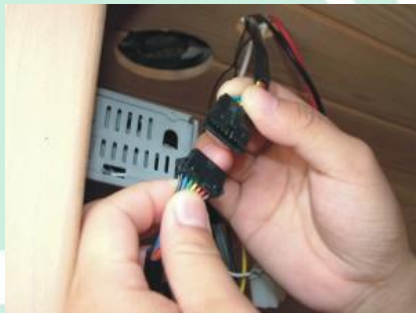

20. Maak de zak met schroeven los van de cd speler achterkant. Bevestig de achterkant over de cd speler en alle kabels heen, gebruik een kruisschroevendraaier om de schroeven aan te draaien.
21. Controleer of u alle stappen gedaan heeft, steek de stekker in het stopcontact en controleer of alle functies van de sauna werken, als alle functies werken kunt u de externe bovenplaat(no. 10) boven op de interne bovenplaat leggen. Steek de stekker door het gat in de externe bovenplaat.
22. Bevestig de externe bovenplaat met behulp van de schroeven en schroevendraaier vast aan de interne bovenplaat.

Uw sauna is klaar voor gebruik.

Instructie

Voorzorgsmaatregelen:

1. Steek de stekker in het stopcontact
2. Stel de temperatuur en de tijd in op een comfortabel niveau, normaal, 30 minuten op 48°C.
3. Drink een kopje water voordat u de sauna betreedt.
4. Na twee uur continue gebruik schakelt de sauna zichzelf een uur uit.
5. Om brandwonden te voorkomen, raak de stralers niet aan.

Instructie

1. Steek de stekker alleen in een 110-120 volt stopcontact. Deel het stopcontact niet met andere apparaten. Sluit het apparaat aan op een stopcontact en druk op ON/OFF schakelaar om de sauna aan te zetten, wanneer de sauna uit staat dient u de stekker uit het stopcontact te trekken.
2. Druk op de temperatuur knop om de temperatuur hoger of lager in te stellen. Druk op de '+' knop om de temperatuur hoger in te stellen. Druk op de '-' knop om de temperatuur lager in te stellen. houd de knop ingedrukt om sneller de tijd in te stellen. Wanneer het verwarmingslampje brand warmt de sauna op. Wanneer de sauna de ingestelde temperatuur heeft bereikt gaat het verwarmingslampje uit.
3. Druk op de lichtknop om het licht uit of aan te zetten.
4. Wanneer het benauwd is in de sauna dient u de deur open te zetten.
5. wanneer u hebt genoten van uw sauna dient u de sauna uit te zetten en de stekker uit het stopcontact te halen
6. Om te tijd in te stellen dient u op de functietoets te drukken totdat de tijd toets knippert. Druk op '+'/'-' knoppen om de tijd in te stellen, de sauna zal automatisch uitgaan na het verstrekken van ingestelde tijd.
7. CD speler.
Lees de instructies van de CD speler.

Waarschuwingen

Veiligheidsmaatregelen:

1. Om brand te voorkomen dient u geen droge kleren of handdoeken in de sauna te leggen.
2. Om brandwonden en elektrische schokken te voorkomen, raakt u de infrarode stralers niet aan met handen of metalen gereedschap.
3. Wanneer u in de sauna bent moet u de lamp niet aanraken, wanneer de lamp kapot is, moet u de lamp eerst af laten koelen en dan de lamp vervangen
4. Spuit geen water op de infrarode stralers, dat voorkomt elektrische schokken of dat de stralers kapot gaan.
5. Gebruik de sauna niet in de volgende situaties:
 - Open wonden
 - Oog ziekten
 - Verbranding van huid door zon
 - Oude en zwakke mensen, vooral degenen die lijden aan een ziekte, zwangere vrouwen en zuigelingen. Kinderen vanaf de leeftijd van 6 jaar mag de sauna gebruiken onder toezicht van een volwassene.
 - Als men lijdt aan een ziekte die direct verband houdt met warmte, dient u advies in te winnen bij u arts.
 - Geen huisdieren in de sauna.
 - Als u alcoholische dranken hebt gebruikt.

Fonteyn

OUTDOOR LIVING MALL

Het oplossen van problemen

	Probleem	Mogelijke oorzaken	Oplossing
1.	indicatie lampje voor stroom werkt niet	De stekker is niet goed aangesloten	Controleer of de stekker goed is aangesloten
		De zekering is doorgebrand	Plaats nieuwe zekering
2.	Indicatielampje voor functie werkt niet	Het lampje is stuk	vervang het controlepaneel
		De printplaat of onderdelen zijn gebroken	vervang de printplaat
3.	De infrarode stralers verwarmen niet	de straler is stuk	vervang de straler
		de zekering is doorgebrand	Plaats nieuwe zekering
		De kabel is niet goed aangesloten	Controleer of de kabel goed is aangesloten
		De printplaat werkt niet meer/gedeeltelijk niet	Vervang de printplaat
4.	slecht functioneren van temperatuur in stellen	Straler werkt niet	Zie 3 ^e probleem
		Sensor werkt niet	controleer sensor kabel of deze goed is aangesloten, vervang anders de sensor
		De printplaat werkt niet	Vervang de printplaat
5.	branderige geur uit de sauna	Zekering houder draad zit los/knooppunt draad zit los/printplaat componenten zijn gebroken	<ul style="list-style-type: none"> • Haal de stekker uit het stopcontact • Zoek de voorwerpen met problemen • Vervang de voorwerpen
6.	de lamp werkt niet	De lamp is stuk	Vervang de lamp
		De lamp bekabeling zit los	Controleer de bekabeling
		Problemen met de printplaat	repareer of vervang de printplaat
7.	De luidspreker werkt niet	De luidspreker is stuk	Vervang de luidspreker
		De luidspreker bekabeling zit los	Controleer de bekabeling
		de indicator lampje voor cd speler is uit	Zet de cd speler aan
		Cd is kapot	Probeer een andere CD

8.	Cd speler werkt niet	De bekabeling zit los	Controleer de bekabeling
		Cd speler is stuk	Vervang de CD speler
9.	Sauna start niet op	Stekker is niet aangesloten	controleer of de stekker goed is aangesloten
		de schakelaars in u meterkast zijn uit	controleer de schakelaars
		de zekeringen op de printplaat zijn stuk	vervang de zekeringen

Onderhoud

Schoonmaken

Reinig het de voorzijde met een natte doek, of met een klein beetje zeep vermengt met warm water. Reinig de sauna met een natte katoenen doek, droog de sauna met een droge doek. **Gebruik geen wasbenzine, alcohol, of sterke reinigingsmiddelen.**

Opmerking:

Elke chemische stof die hout kan beschadigen zal de sauna en de beschermende laag beschadigen.

Transport en opslag

Vermijd blootstelling aan regen, sneeuw of bewegingen tijdens het transport
Niet opslaan in een vochtige omgeving

Bijlage: Onderdelenlijst

- 1X Infrarode sauna met vloer
- 3X Verwarmingselement voor FIR 023L serie
- 5X Verwarmingselement voor FIR 022L serie
- 6X Verwarmingselement voor FIR 033L serie & FIR 044L serie
- 2X Beker houders
- 1X Gloeilamp
- 1X Cd-speler
- 2X Luidsprekers
- 1X Cd-speler achterkant
- 1X Rugleuning
- 1X Zakje met schroeven en bouten
- 1X Schroevendraaier
- 1X Gebruikshandleiding

A stylized graphic of a fountain or flower with five white, teardrop-shaped petals or rays emanating from a central point, set against a light green background.

Fonteyn

OUTDOOR LIVING MALL